

# Natuurkaart Oudewater

Groep  
1 t/m 8

Ontdek en beleef de natuur dichtbij



# Inhoudsopgave

Inleiding	3
Groep 1-2: Roodkapje op het schoolplein	4
Groep 3-4: Spellenparcours	6
Groep 5-6: Onderzoek in het Veenweidepark	13
Groep 7-8: Taalavontuur in de natuur	26

# De leukste lessen in de natuur dichtbij

De natuurkaart van Oudewater is speciaal voor de scholen in Oudewater gemaakt! Deze bevat allerlei natuuractiviteiten in de buurt waar je samen met je klas mee aan de slag kan! Voor verschillende groepen zijn verschillende opdrachten bedacht, maar uiteraard is het ook mogelijk om met eigen opdrachten de natuur dichtbij op te zoeken.

## Wat vind je waar?

### Roodkapje op het schoolplein - groep 1 & 2

De leerlingen worden op het schoolplein meegenomen in het verhaal van Roodkapje met zang en beweging.

### Spellenparcours - groep 3 & 4

Op dit veldje gaan de leerlingen in een circuit aan de slag met allerlei natuuropdrachten zoals een bosbingo en het maken van een natuurkunstwerk.

*Ter hoogte van de straten Dijkveld en Vliet, 3421 CH Oudewater*

### Onderzoek in het Veenweidepark - groep 5 & 6

Het veenweidepark is een prachtig natuurgebied waar veel te beleven is. In een circuit gaan de leerlingen aan de slag met natuuropdrachten. Daarnaast is er een zoek & vind kaart om het gebied te verkennen.

*Te bereiken via de Ruige Weide (ter hoogte van nr 6, 3421 TH Oudewater) of ter hoogte van Dijkgraafaan 156, 3421XA*

### Taalavontuur in de natuur - groep 7 & 8

Naast het tennisveld ligt een mooi klein parkje. Hier gaan de leerlingen aan de slag met een taalopdracht en het maken van een Funda advertentie voor dieren.

*Ter hoogte van Touwslag 6, 3421 JG Oudewater*

Kortom, er is genoeg te doen! Alvast heel veel plezier met het samen beleven en ervaren van de natuur.

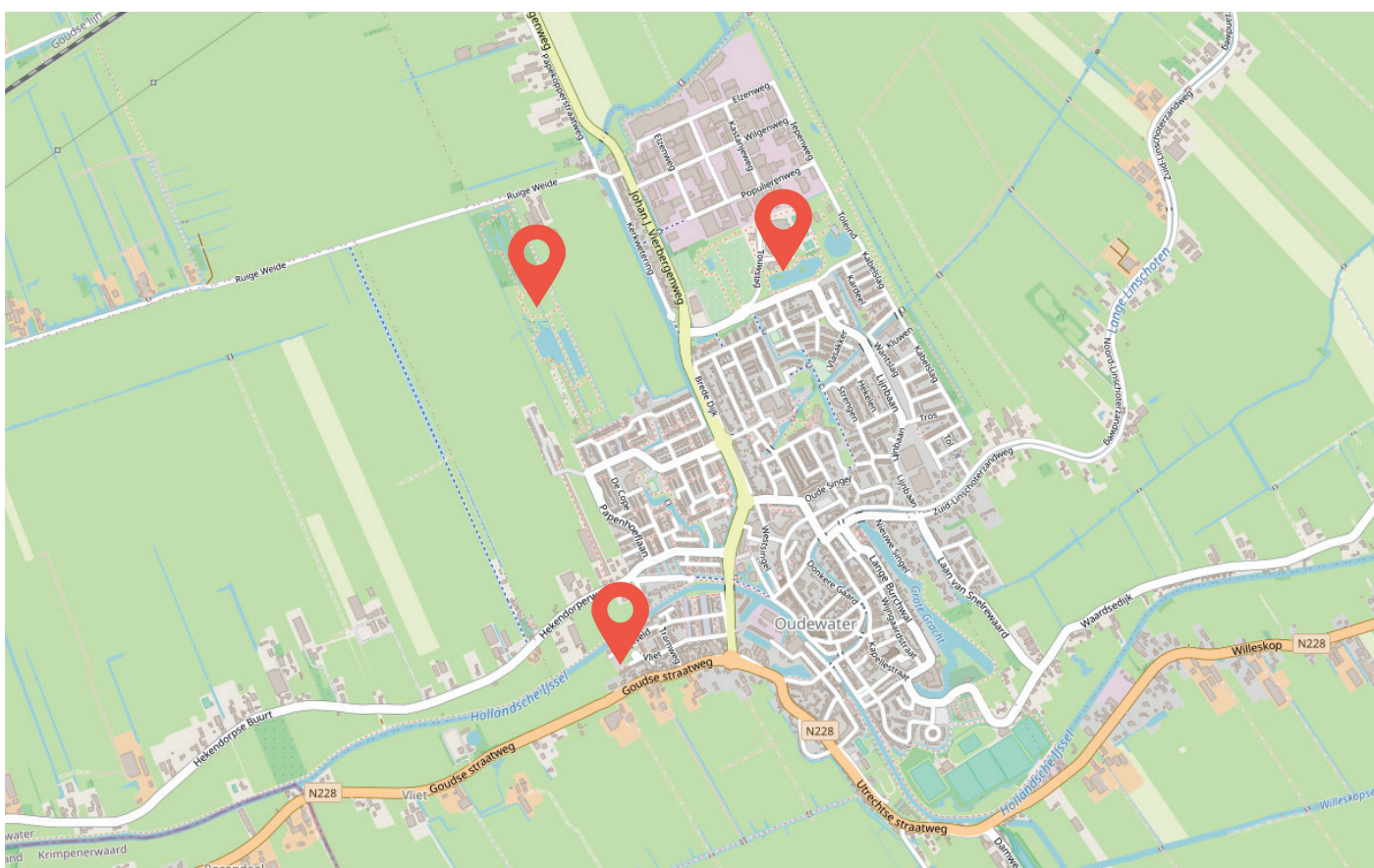

# Groep 1 & 2: Roodkapje

Er was eens... een klas die op het schoolplein het verhaal van Roodkapje samen beleeft! De les gaat over het sprookjesbos en kan dus op het schoolplein met leerlingen van groep 1 en 2 gedaan worden. Neem de leerlingen mee in het verhaal van Roodkapje en prikkel hun fantasie. Ze spelen zelf mee!

<b>Vakgebied</b>	Bewegen en taal
<b>Seizoen</b>	 alle seizoenen
<b>Doel</b>	Verskillende activiteiten uitbeelden.
<b>Groep</b>	1-2
<b>Tijd</b>	20 minuten
<b>Materialen</b>	het sprookje om voor te lezen

## Uitvoering

**Stap 1:** Ga met de leerlingen naar het schoolplein.

**Stap 2:** Leg uit dat je een sprookje gaat vertellen en dat de leerlingen meedoen in het sprookje! Ze spelen mee en maken geluiden.

**Stap 3:** Lees het sprookje voor, inclusief de opdrachten. Bij lastige opdrachten kun je ook eerst met de leerlingen bespreken hoe een activiteit eruitziet (bijvoorbeeld bloemen plukken) of hoe een geluid klinkt.

## Extra

Is er nog tijd en energie over? Sluit de les af met verstoppertje. Eén of twee kinderen zijn de wolf en de rest van de klas is Roodkapje en verstopt zich in het bos. Als je gevonden bent ga je naar 'Het huisje van de jager', bijvoorbeeld een houten paal of de leerkracht.

Eventueel kan je met elkaar ook nog het liedje van Roodkapje zingen: *zeg Roodkapje waar ga je heen.*



# Voorleesverhaal: het sprookje van Roodkapje

Er was eens, lang geleden in een land hier ver vandaan, een meisje dat altijd een rood mutsje droeg. Daarom noemde iedereen haar Roodkapje. De oma van Roodkapje was heel erg ziek.

► **Hoe klink je als je ziek bent? Hoe zie je eruit? Doe allemaal maar eens alsof je ziek bent. Bijvoorbeeld met hoesten, trillen.**

De moeder van Roodkapje maakt zich zorgen om oma. Misschien heeft ze niet genoeg te eten. Moeder vraagt aan Roodkapje of ze eten naar oma wil brengen. Oma woont diep in het grote bos. Maar Roodkapje is niet bang. Ze gaat huppelend het grote bos in.

► **Hoe kun je huppelen? Huppel allemaal een rondje op het schoolplein.**

Roodkapje is op weg naar oma. Ze heeft lekker eten bij zich, maar ze wil ook wel een bosje bloemen meenemen voor oma. Oma houdt erg van bloemen. Die hebben vrolijke kleuren en ruiken zo lekker.

► **Doe allemaal alsof je bloemen aan het plukken bent. De leerlingen mogen ook een mini bosboeketje maken van bijvoorbeeld wat gras en blaadjes.**

Terwijl Roodkapje bloemen aan het plukken is, hoort ze opeens een stem achter zich. 'Zeg meisje, wat ben jij hier aan het doen?' Roodkapje schrikt en kijkt achterom. En wie ziet ze daar? Het is een hele grote wolf! 'Ik ben bloemen aan het plukken voor oma' zegt Roodkapje. 'Die woont helemaal alleen in het bos en ze is ziek. Kijk maar, ik heb al een hele mooie bos.' De wolf kijkt heel aandachtig naar het grote boeket bloemen. 'Wat een groot boeket. Maar ik zie nog geen rozen. Wat jammer, want die zijn mooi en ruiken heel lekker. Zoek maar eens verderop in het bos.' 'Oh dankjewel meneer de wolf' zegt Roodkapje en ze loopt diep het bos in.

► **Wat voor geluid maakt een wolf? Ga allemaal huilen als wolven.**

Maar het is allemaal een stiekem en gemeen plannetje van de wolf. De wolf wil Roodkapje helemaal niet helpen. Hij wil haar opeten! Stilletjes sluipt hij naar het huis van oma. Hij doet de deur heel voorzichtig open en loopt naar het bed van oma. Dan met één grote hap eet hij oma op. Dan trekt hij de kleren van oma aan en gaat in het bed van oma liggen. De wolf doet net alsof hij oma is.

Roodkapje komt bij het huis van oma. Ze loopt naar het bed, maar wat ziet oma er gek uit. 'Oma, wat heeft u grote ogen.'

► **Maak allemaal je ogen zo groot mogelijk.**

'Ja, zo kan ik beter zien.'  
'Oma, wat heeft u grote oren.'

► **Zet allemaal je handen achter je oren en maak zo heel grote oren.**

'Ja, zo kan ik je beter horen.'  
'Maar oma, wat heeft u grote tanden.'

► **Laat allemaal je tanden zien.**

'Ja, zo kan ik je beter opeten!' En de wolf eet Roodkapje met één grote hap op. Roodkapje gilt heel erg hard. Zo hard dat een jager in het bos het hoort. Snel rent hij naar het huisje van oma. Voorzichtig gaat hij naar binnen. Daar ligt de wolf in het bed van oma te slapen. Heel stil sluipt de jager naar de wolf en snijdt de buik van de wolf open. Oma en Roodkapje zitten allebei in de buik van de wolf. De jager helpt ze naar buiten. Maar als de wolf straks wakker wordt, merkt hij vast dat zijn buik leeg is. Dus verzamelen oma, Roodkapje en de jager allemaal stenen en stoppen die in de buik van de wolf.

Dan wordt de wolf wakker. 'Jeetje wat heb ik een dorst. Ik ga maar snel wat drinken bij de put.' Oma, Roodkapje en de jager schuilen in de bosjes. Als de wolf bij de put gaat drinken, bukt hij heel ver voorover. Alle stenen in de buik van de wolf rollen naar voren en hij valt hopla, voorover in de put. Oma, Roodkapje en de jager zijn veilig. Samen juichen ze om het te vieren.

► **Juich met zijn allen.**

## Dijkveld

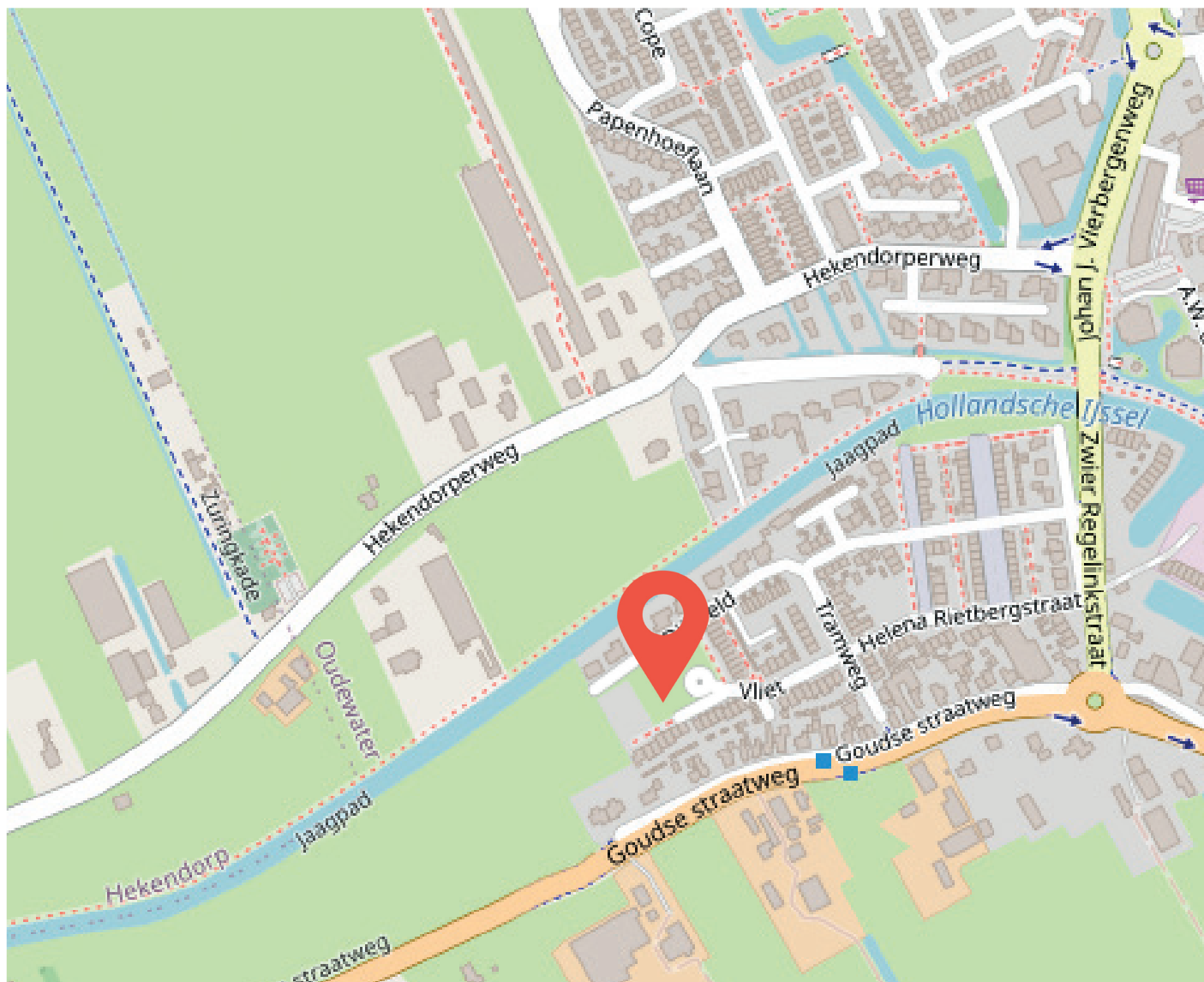

# Groep 3&4: Spellenparcours

Bij het Dijkveld ligt een mooi groen veldje waar je samen met de leerlingen aan de slag kan gaan met allerlei natuuractiviteiten. Hieronder worden een aantal opdrachten beschreven. Het is aan jou om te kiezen of je ze allemaal doet, of er paar uitkiest. Je kunt de opdrachten in een parcours uitzetten of klassikaal doen.

## Opdracht 1: Rekenen met bessen en noten

**Vakgebied** Rekenen, spelling en kunst

**Seizoen**  alle seizoenen

**Doel**

- Mikken op een doel.
- Oefenen met plussommen.

**Groep** 3-4

**Tijd** 20 minuten

**Materialen**

- natuurlijke materialen (bessen, takjes, noten of steentjes)
- touw of hoepels
- stoepkrijt

**Vorbereiding** Verzamel de benodigde materialen en regel indien nodig hulpouders.

## Bessen en noten gooien

**Stap 1:** De leerlingen zoeken een besje, takje, noot of steentje.

Op het voetbalveldje achterin is een hinkelpad getekend. Als je deze opdracht met de hele klas doet, teken tegelijkertijd een aantal hinkelpaden erbij.

**Stap 2:** Nadat ze iets hebben gevonden, verzamel je bij het hinkelpad/de hinkelpaden. De leerlingen gaan achter het eerste vakje staan en gooien 2 of 3 keer in een vakje van het hinkelpad. Na elke worp hinkelen ze naar het vakje om het takje, bestje of nootje te halen. Zo kunnen ze nog een of twee keer gooien. Wat ze hebben gegooid moeten ze natuurlijk goed onthouden. Na de tweede of derde worp tellen ze de punten van de vakjes waar ze in gooiden bij elkaar op.

**Stap 3:** Nadat de leerlingen het totaal hebben opgeteld, zoeken ze naar een nieuw voorwerp om mee te mikken. Dan begint het spel weer opnieuw.

**Stap 4:** Leg de gebruikte spullen weer terug in de natuur.

## Variatietips

- Maak de rekensom moeilijker door de leerlingen vaker te laten gooien. Zo moeten ze meer getallen optellen.
- Laat de leerlingen met verschillende materialen meer dan 5 keer gooien. Geef de opdracht om alleen de getallen met takjes of alleen getallen met de besjes op te tellen.
- Bij het gooien is het mogelijk om de afstand tot de de vakjes van het hinkelpad te verkleinen of vergroten. Dit kan makkelijker door gebruik te maken van pionnen. De leerlingen mogen in dit geval vanaf de pion gooien.

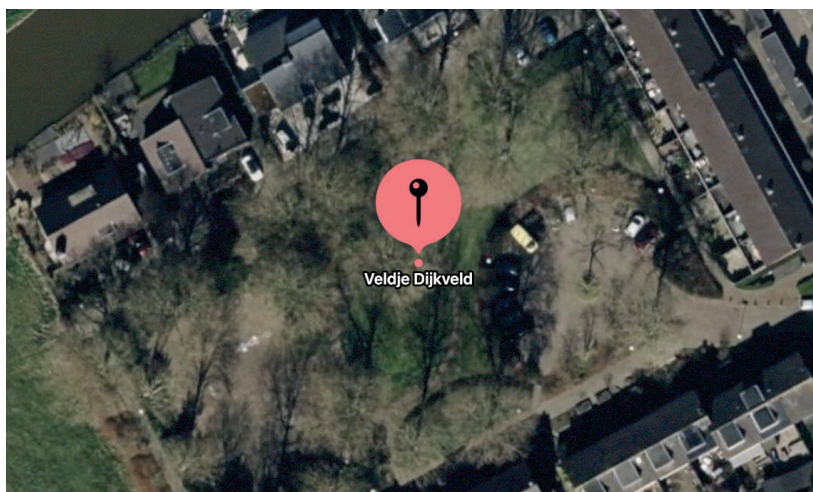

# Opdracht 2: Bosbingo

Op en rond het veldje vind je heel veel woorden. Tijdens deze opdracht verzamelen de leerlingen de woorden én letters die ze kennen. Wie heeft als eerste de kaart compleet?

<b>Vakgebied</b>	Taal
<b>Seizoen</b>	 alle seizoenen
<b>Doel</b>	<ul style="list-style-type: none"><li>• Taal koppelen aan de echte wereld.</li><li>• Oefenen met het spellen van woorden.</li></ul>
<b>Groep</b>	3-4
<b>Tijd</b>	20 minuten
<b>Materialen</b>	Per duo: <ul style="list-style-type: none"><li>• klembord en potlood</li><li>• werkblad 1 'Mijn woorden'</li><li>• werkblad 2 'Alfabet'</li></ul>

## Uitvoering

**Stap 1:** Verdeel de leerlingen in duo's en geef ze een klembord en de twee werkbladen.

**Stap 2:** Leg de leerlingen uit dat ze op en rond het veldje op zoek gaan naar dingen waarvan ze het woord kennen. Bijvoorbeeld tak, boom, raam of hek. Spreek af toe hoe ver ze mogen lopen.

**Stap 3:** Laat de leerlingen naar het voorwerp toe lopen.

- Ze schrijven de naam van het voorwerp op werkblad 1 'Mijn woorden'.
- Ze strepen de letters van het woord af op werkblad 2 'Alfabet'. Dit werkt als een soort bingokaart.

**Stap 4:** Stap 3 herhalen ze bij andere voorwerpen. Ze proberen zo veel mogelijk letters van het alfabet op werkblad 2 af te strepen. Als een letter al is afgestreept, hoeft dit niet nog een keer.

**Stap 5:** Verzamel na 10 minuten alle leerlingen bij jou. Bespreek met elkaar hoeveel en welke woorden de duo's hebben gevonden. Wie heeft de meeste letters afgestreept? Wat is het langste ontdekte woord?

## Variatietip

Je kunt het nog een keer doen met de opdracht om zoveel mogelijk letters af te strepen met zo min mogelijk woorden. Dit dwingt de leerlingen om lange(re) woorden te zoeken.





## Mijn woorden

a b c d e

f g h i j k

l m n o p

q r s t u

v w x y z

# Opdracht 3: Natuurkunstwerk maken

**Vak** Beeldende vorming en rekenen

**Seizoen**   zomer en herfst

NB: Doe deze les als het niet te hard waait

**Doel**

- De leerlingen maken een kunstwerk met gevonden natuurlijke materialen uit de natuur.

**Groep** 3-4

**Tijd** 20 minuten

**Materialen**

- verzamelbakjes (per duo of groepje)
- natuurlijke materialen, zoals gekleurde blaadjes en takjes

**Voorbereiding** Is er op en rond het veldje weinig losse materialen te vinden, dan kan je ervoor kiezen om de leerlingen de dag ervoor thuis op zoek te laten gaan. De materialen nemen ze dan mee.

## Uitvoering

**Stap 1:** Deel de verzamelbakjes uit.

**Stap 2:** Laat de leerlingen op zoek gaan naar allerlei dingen in en rond het veldje die ze mooi vinden en willen gebruiken voor hun kunstwerk. Ze mogen alles verzamelen wat los ligt en klein is. Een paar dingetjes plukken mag ook, als er heel veel van zijn (besjes, blaadjes).

**Stap 3:** Laat de leerlingen een kunstwerk maken met de gevonden materialen. Ze mogen het kunstwerk maken op een plekje op het veldje.

**Stap 4:** Maak indien mogelijk een foto van de kunstwerken ter herinnering. Als jullie klaar zijn, leg je de gevonden materialen verspreid terug in de natuur. Zo kunnen de dieren zich er weer in verstoppen.

## Variatietip

Laat de leerlingen een symmetrisch kunstwerk, bijvoorbeeld een mandala maken.



# Opdracht 4: Maak een tekening

<b>Vak</b>	Beeldende vorming
<b>Seizoen</b>	 alle seizoenen
<b>Doel</b>	<ul style="list-style-type: none"><li>De leerlingen maken een tekening</li></ul>
<b>Groep</b>	3-4
<b>Tijd</b>	10 minuten
<b>Materialen</b>	<ul style="list-style-type: none"><li>Wit papier</li><li>potloden (evt. gekleurd)</li><li>Evt. klemborden</li></ul>

## Uitvoering

**Stap 1:** Deel aan elke leerling een wit papier en (kleur)potloden uit.

**Stap 2:** Laat de leerlingen een plekje op het veldje uitkiezen vanwaar ze een tekening gaan maken.

**Stap 3:** Verzamel de leerlingen weer en bekijk met de groep een aantal tekeningen. Bespreek deze.

**Stap 4:** Neem de tekeningen mee naar school en hang de tekeningen in het klaslokaal (of neem de tekening mee naar huis).

## Variatietip

Wissel de tekeningen onder de leerlingen uit en laat hen de plek opzoeken die getekend is door de andere leerling.





# Groep 5 & 6: Onderzoek in het Veenweidepark

In het Veenweidepark kun je samen met leerlingen uit groep 5 & 6 aan de slag met allerlei natuuractiviteiten. Het terrein is per voet of per fiets bereikbaar. Je kunt het gebied in vanaf de Ruige Weide waar een parkeerplaats is of via de woonwijk ter hoogte van de Dijkgraafaan 156.

<b>Vak</b>	Wereldoriëntatie (natuur)
<b>Seizoen</b>	 alle seizoenen
<b>Doel</b>	<ul style="list-style-type: none"><li>De leerlingen ontdekken via opdrachten de natuur dichtbij en verwerken de opgedane ervaringen op verschillende manieren</li></ul>
<b>Groep</b>	5-6
<b>Tijd</b>	60 minuten
<b>Materialen</b>	<ul style="list-style-type: none"><li>geprinte opdrachtenkaarten, alles 2x</li></ul>
<b>Vorbereiding</b>	Vraag eventueel hulpouders om te helpen bij de les. Het kan handig zijn om van te voren zelf een kijkje te nemen in het Veenweidepark.



## Uitvoering

De activiteiten kunnen in een circuit gedaan worden waarbij je een centrale plek kiest in het park, bijvoorbeeld bij dit beeld wat goed zichtbaar is en in het midden van het park ligt.



**Stap 1.** Om bij dit beeld te komen is de een route uitgestippeld, vanaf de Ruige Weide en vanaf Duikgraafaan 156. Zie de afbeelding op de volgende pagina, de groene stip is het standbeeld van de nachtvlinder.

**Stap 2.** Vertel eerst kort iets over het Veenweidepark. Gebruik hiervoor de achtergrondinformatie op de volgende pagina.

**Stap 3.** Maak nu tweetallen of drietallen. Verdeel de opdrachten die verderop worden beschreven. De leerlingen voeren de opdracht zelfstandig uit en komen terug bij het centrale punt om een nieuwe opdracht te kiezen. Zo worden de opdrachten gerouleerd.

**Stap 4.** Sluit de les af met behulp van de volgende reflectievragen:

1. Wat vonden jullie het leukste/mooiste vandaag?
2. Ben je een dier of voorwerp tegengekomen waar je nog nooit van gehoord had? Zo, ja welke?

## Variatietip

De les kan ook uitgebreid worden met de zoek & vind kaart (zie pagina 14). Al wandelend door het park komen jullie de verschillende natuurvoorwerpen en dieren tegen. Volg hiervoor de route afgebeeld op pagina 15. De route is ongeveer 1,6 km lang, wat neerkomt op 30 tot 45 minuten in rustig tempo wandelen, met het zoeken erbij.



### Achtergrondinformatie Veenweidepark

Wij staan nu in het veenweidepark, wat 7,5 voetbalvelden groot is! In dit gebied komen we koeien en schapen tegen in de wei, en ook zijn er verschillende weidevogels te spotten. Hebben jullie al een dier gezien? Het gebied wordt onderhouden in samenwerking met de boeren uit de buurt. Dit wordt agrarisch natuurbeheer genoemd. Een ander woord voor agrarisch is landbouw. Kruiden en bloemen krijgen in dit gebied de mogelijkheid om volop te groeien en te bloeien. Dat is gunstig voor de weidevogels want kruiden en bloemen trekken insecten aan. Dit is weer het voedsel voor de kuikens van de vogels. Alles is dus mooi in balans!

# Schuilplekken maken voor dieren



**Thema:**  zorgen voor een bos

**Seizoen:**  najaar

**Nodig:** Eventueel potlood en papier

In de herfst zoeken dieren een beschut plekje in het bos voor als het koud wordt. Egels en muizen doen een winterslaap onder een hoop takken en bladeren. Vogels schuilen onder een hoop takken als het regent en sneeuwt.

Met deze opdracht ga je de dieren een handje helpen met het maken van schuilplekken.

## Doen

**Stap 1:** Zoek in het bos naar takken en bladeren.

**Stap 2:** Leg ze op een hoop van 30-50 cm hoog.

**Stap 3:** Versier de takkenhoop met bessen en zaden. Bijvoorbeeld eikels en beukenootjes. Lekker voor de dieren voordat ze in winterslaap gaan.

**Stap 4:** Maak een tekening van de schuilplek.

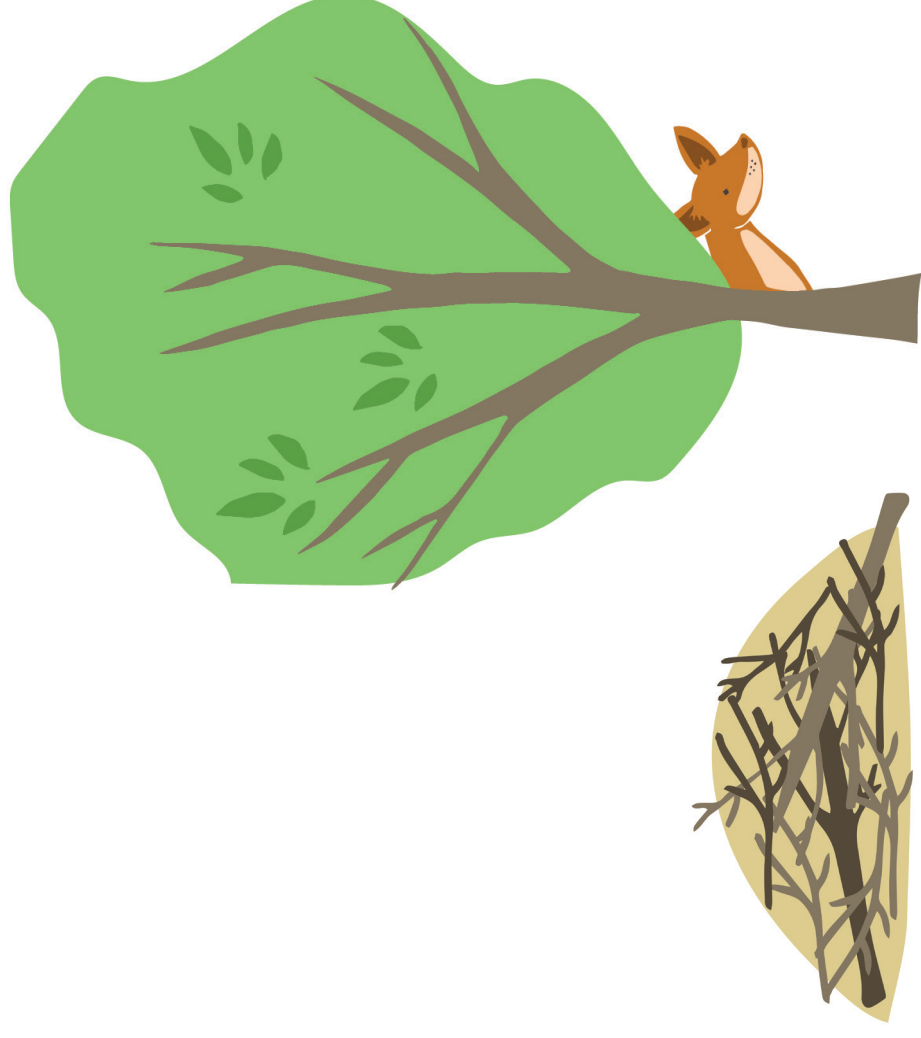



# Bodemdiertjes zoeken



- Thema:**  ken het park
- Seizoen:**   lente, zomer, herfst
- Nodig:** Eventueel een loep(potje)



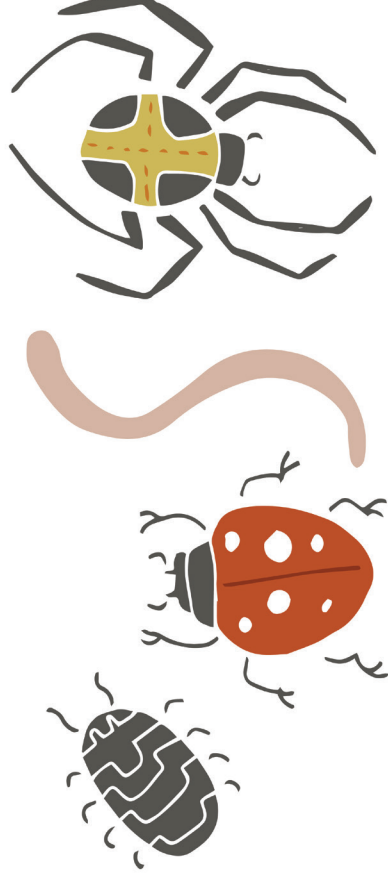

## Doen

- Stap 1:** Ga in het park op zoek naar bodemdiertjes. Bodemdiertjes zitten graag in of onder oud hout of tussen de bladeren.
- Stap 2:** Bekijk ze goed. Misschien hebben jullie een loep of loeppotje om de dieren nog beter te bekijken.
- Stap 3:** Vertel aan je groepje wat je opvalt aan het diertje. Weet je ook de naam van het diertje? Als je het niet weet, hoe zou je 'm dan noemen?
- Stap 4:** Zoek nog meer diertjes en herhaal stap 2 en 3. Hoeveel verschillende soorten kunnen jullie vinden?
- Stap 5:** Zet diertjes wel weer voorzichtig terug in de natuur



# Bomen meten



- Thema:**  ken je park
- Seizoenen:**    alle seizoenen
- Nodig:** infokaart 'boomhoogte meten' (zie achterkant)  
wit vel papier

## Doen

**Stap 1:** Ga in je bos op zoek naar:

- De dikste boom
- De dunste boom

**Stap 2:** Ga nu in het bos op zoek naar:

- De langste boom
- De kortste boom

**Stap 3:** Hoe lang is de langste boom? Gebruik dan de boomhoogtemeter om uit te rekenen hoe hoog de boom is. Lees op de achterkant hoe je dit doet.

**Stap 4:** Onthoud goed hoe hoog de boom was, misschien vraagt je juf of meester aan het einde van de les wel hoe lang de langste boom is.



# Infokaart boomhoogte meten

1. Pak het witte vel papier en vouw er een driehoek van. Vouw de strook om zodat die niet in de weg zit.
2. Ga een eindje van de boom af staan.
3. Houd de driehoek voor je neus. Kijk over de schuine rand naar de boom.
4. Loop naar voren of achteren tot je de top van de boom ziet.
5. Houd de boomhoogte-meter goed recht. Je maatjes uit je groepje kunnen daarbij helpen. Kijk nu nog een keer of je precies de top van de boom ziet.
6. Meet nu de afstand van de plek waar jij staat tot aan de boom. Jij blijft staan, iemand uit je groepje loopt met grote stappen naar de boom. Elke stap is ongeveer een meter.

Hoeveel stappen heb je gezet?

Ik heb.....stappen gezet.

Dat is dus ongeveer.....meter.

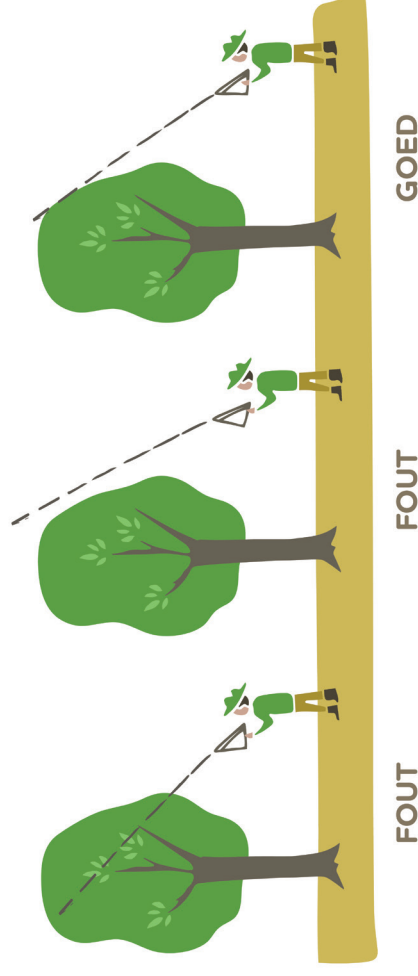
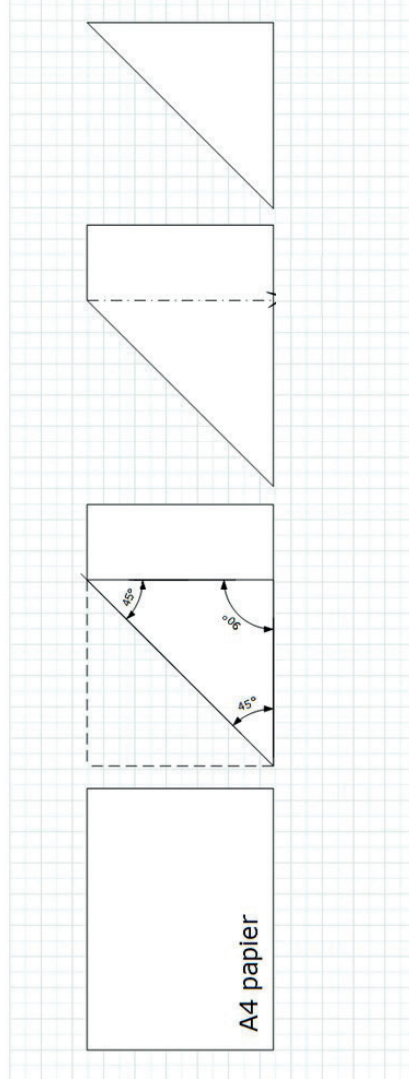

# Schrijf een verhaal



**Thema:**  vertel over het park

**Seizoenen:**    alle seizoenen

**Nodig:**

- papier
- potlood of pen

Een boswachter moet aan andere mensen vertellen over het bos. Bijvoorbeeld door een artikel te schrijven voor de krant.

## Doen

**Stap 1:** Schrijf een kort krantenbericht over het park waar je nu bent. Hierin vertel je wat er te beleven is. Wat is er op dit moment te zien? Zijn de bomen kaal of juist vol blad? Wat voor dieren kun je ontdekken in het bos? Is er nog iets wat je kunt vertellen?

**Stap 2:** Schrijf het verhaal op.

**Stap 3:** Vertel het aan je groepsgenoten.



# Maak een tekening



**Thema:**  vertel over het park

**Seizoenen:**    alle seizoenen

**Nodig:**

- papier
- potloden

Een boswachter laat aan andere mensen zien hoe het bos eruit ziet. Dit kan door het bos te fotograferen, maar ook door het te tekenen.

## Doen

**Stap 1:** Maak een tekening van het park. Je mag zelf weten of je het hele park tekent of bijvoorbeeld één boom.

**Stap 2:** Hang de tekeningen in het klaslokaal (of neem de tekening mee naar huis)



# Maak je eigen natuurparfum

- Thema:**  vertel over het park
- Seizoen:**   lente, zomer, herfst
- Nodig:** • bekertjes



Het park is een schatkist aan geuren. Boomstammen, blaadjes, bloemen, gras: het heeft allemaal een eigen geur.

## Doen

**Stap 1:** Gebruik een bekertje. Zoek naar geuren in het park.

Je vindt geuren als je blaadjes, takjes of andere dingen met je handen oppakt en een beetje fijn wrijft. Je mag alleen kleine dingen pakken!

**Stap 2:** Zoek een aantal kleine dingen voor in je bekertje. Schud ze door elkaar en wrijf ze fijn tussen je vingers.

**Stap 3:** Hoe ruikt jouw parfum? Geef jouw parfum een naam.

**Stap 4:** Neem je parfum mee om anderen te laten ruiken hoe heerlijk het ruikt.



# 17. Herken de natuur

Thema:  vertel over je bos

Seizoenen:    alle seizoenen



## Doen

**Stap 1:** Zoek 5 dingen in het park. Elk ding moet klein zijn en er moeten er meer dan 10 van zijn. Bijvoorbeeld: een blad of een zaadje of een takje dat op de grond ligt.

**Stap 2:** Houd de gevonden voorwerpen in je hand achter je rug zodat andere klasgenootjes het niet kunnen zien.

**Stap 3:** Leg een voorwerp in de hand van je klasgenootje terwijl hij/zij de ogen sluit.

**Stap 4:** Laat je klasgenootje het voorwerp raden. Wissel daarna om



# Zoek & Vind kaart



Reiger



Schapen

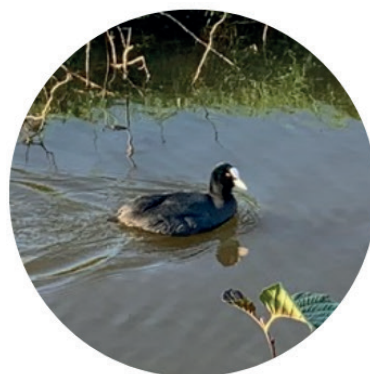

Meerkoet



Zwaan



Eend



Zwarte braam



Sluis



Knotwilg



Lisdodde



Zwarte els



Riet



Brandnetel



 Veenweidepark



# Groep 7&8: Taalavontuur in de natuur

## Parkje bij de tennisbaan

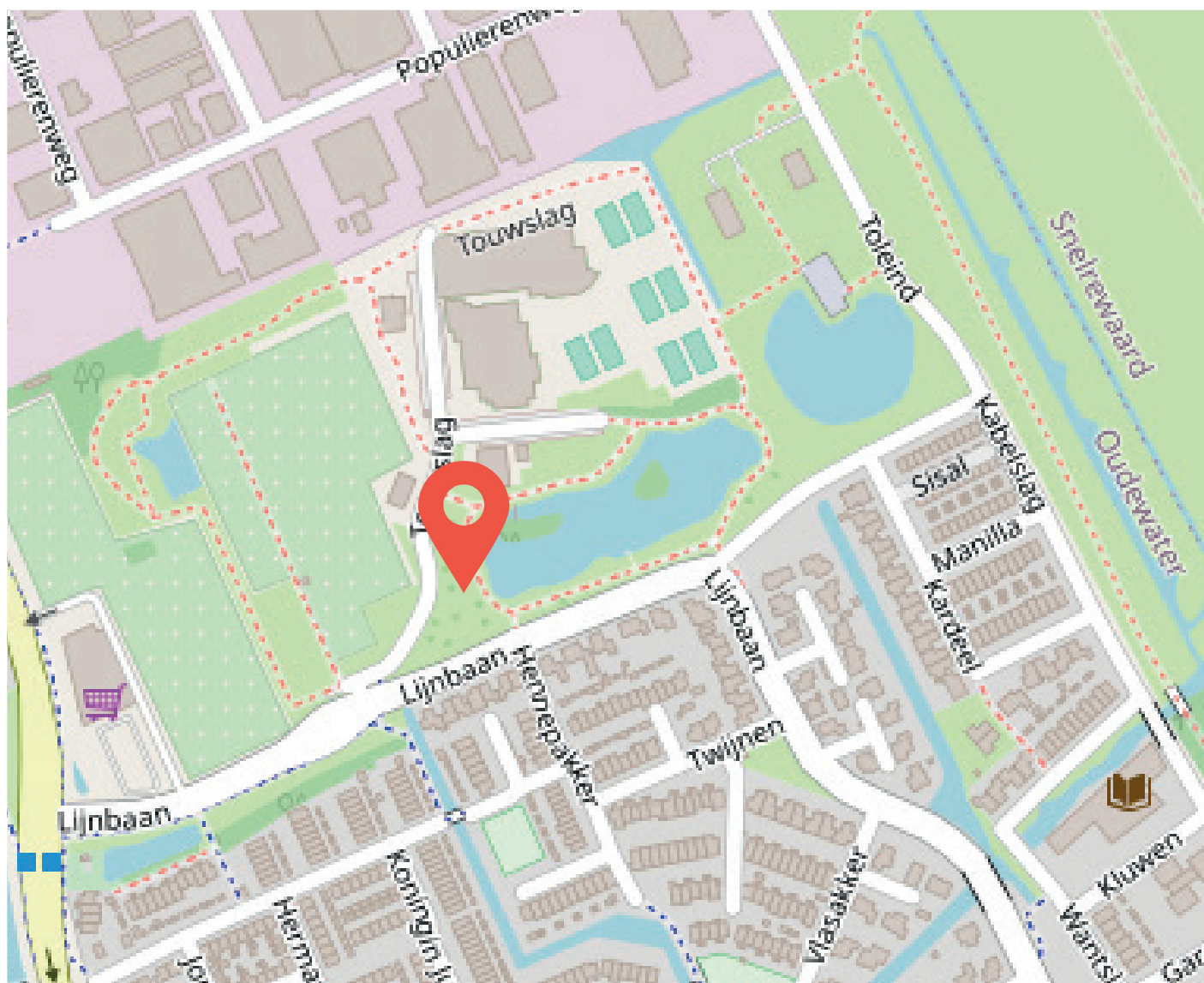

Bij de tennisbaan ligt een mooi parkje met water. Hier is van alles te zien en te beleven. Als startopdracht is er een taalopdracht in de vorm van raadsels. Zo kunnen de leerlingen meteen het gebied verkennen. Met de gekleurde letters moeten de leerlingen een woord vormen. Het gevormde woord is: libelle.

Daarna kunnen de leerlingen verder aan de slag met het maken van een Funda advertentie voor dieren (zie pagina 35).

### **Uitvoering**

**Stap 1.** Print voor elk tweetal een werkblad uit en neem deze mee. Print voor jezelf ook het antwoordenblad. Zorg ook dat je potloden of pennen meeneemt, de leerlingen moeten het antwoord op het werkblad noteren.

**Stap 2.** Verdeel de leerlingen in tweetallen en laat hen de raadsels oplossen. Maak zelf een inschatting hoeveel tijd je hen hiervoor geeft.

**Stap 3.** Verzamel na de afgesproken tijd weer bij elkaar. Welk woord hebben ze kunnen puzzelen?

**Stap 4.** Verzamel alle werkbladen en ga verder met de opdracht Funda voor dieren.



# Werkblad taalraadsels



*Ik ben een boom  
die treurt  
Wie is het die mijn  
leven kleurt  
Noem me bij mijn  
naam en ik ben  
nooit meer  
eenzaam*

1



*De kou is mij  
soms tot last  
Daarom draag  
ik om mij heen  
een ...?*

2



*Soms kom ik  
omhoog voor de  
lol, dan kijk even  
rond, wie is de ...?*

3



*Ik kruip overal  
naartoe en  
overal overheen,  
what is my  
name?*

4

Onderstreep het volgende:

- van het eerste woord de 3de en 8ste letter
- van het tweede woord de 1ste letter
- van het derde woord de 3de letter
- van het vierde woord de 2de en 3de letter

Vorm met de onderstreepte letters een woord (de letter e = 2x)

Het is een naam van een waterdier wat begint met de letter

L \_ \_ \_ \_ \_

# Antwoordenblad taalraadsels



*Ik ben een boom  
die treurt  
Wie is het die mijn  
leven kleurt  
Noem me bij mijn  
naam en ik ben  
nooit meer  
eenzaam*

1 **Tre**urwilg



*De kou is mij  
soms tot last  
Daarom draag  
ik om mij heen  
een ...?*

2 **B**ast



*Soms kom ik  
omhoog voor de  
lol, dan kijk even  
rond, wie is de ...?*

3 **M**ol



*Ik kruip overal  
naartoe en  
overal overheen,  
what is my  
name?*

4 **K**limop

Onderstreep het volgende:

- van het eerste woord de 3de en 8ste letter
- van het tweede woord de 1ste letter
- van het derde woord de 3de letter
- van het vierde woord de 2de en 3de letter

Vorm met de onderstreepte letters een woord (de letter e = 2x)

Het is een naam van een waterdier wat begint met de letter

L i b e e l e

# Groep 7&8: Funda voor dieren

In het parkje staan verschillende soorten bomen, struiken en andere planten. Dit maakt het bos een aantrekkelijke plek voor dieren om te wonen, omdat er voedsel en beschutting is. In deze taalles gaan de leerlingen het parkje verkopen aan een dier dat in dit parkje mag komen wonen. Waarom is dit stukje natuur een fijne plek voor dit dier? Ze maken een verkoopadvertentie van het parkje, net alsof ze hun eigen huis zouden verkopen.

<b>Vakgebied</b>	Natuur, taal en rekenen
<b>Seizoen</b>	  lente en zomer
<b>Doel</b>	<ul style="list-style-type: none"><li>• De leerlingen onderzoeken de natuur en gebruiken deze informatie om door middel van geschreven tekst een advertentie te maken</li><li>• De leerlingen oefenen met oppervlakte en omtrek en een plattegrond tekenen</li></ul>
<b>Tijd</b>	60 minuten
<b>Materialen</b>	<ul style="list-style-type: none"><li>• Klemborden en papier</li><li>• Gekleurde en grijze potloden</li><li>• Meetlinten</li></ul> <p>Optioneel:</p> <ul style="list-style-type: none"><li>• Loepotjes</li><li>• Camera of telefoon voor foto's en video's</li></ul>
<b>Vorbereiding</b>	<ul style="list-style-type: none"><li>• Zet in de klas een Funda advertentie klaar, zodat je die op een eerder moment kunt bekijken en het eerste deel van de les binnen kunt doen.</li><li>• Neem een kijkje in het parkje zodat je weet wat er te vinden is en welke grenzen je moet stellen.</li></ul>

## Uitvoering

**Stap 1:** Bekijk in de klas samen op internet een verkoopadvertentie op Funda. Schrijf op wat er allemaal in een advertentie staat. Welke kenmerken worden vermeld wanneer mensen hun huis verkopen?

**Stap 2:** Verdeel de leerlingen in tweetallen en laat ieder tweetal een dier kiezen aan wie ze het parkje willen verkopen. Dit kan een vogel, zoogdier of insect zijn. Bedenk met elkaar wat belangrijke kenmerken zijn wanneer dit natuurgebied zou verkopen aan een diersoort.

**Stap 3:** Laat de leerlingen zelf een checklist maken met belangrijke kenmerken. Vertel dat ze deze terug moeten laten komen in hun advertentie. Bijvoorbeeld een omschrijving met het adres, locatie, omgeving, vraagprijs, energielabel, foto, tekening, plantjaar, oppervlakte, omtrek, plattegrond, plantsoorten die er voorkomen en in welke aantallen, beschikbaar voedsel voor het gekozen dier, andere dieren die er al wonen, plekjes om te schuilen of slapen en nestmateriaal dat er te vinden is.

**Stap 4:** Ga vervolgens naar het parkje en geef elk tweetal een klembord, een paar A4-papieren en potloden. Laat de tweetallen onderzoek doen in en om het parkje, waarbij ze zich inleven in het dier aan wie ze het gaan verkopen. Wat maakt dit de perfecte plek voor het gekozen dier? Ze berekenen de omtrek en oppervlakte (of een gedeelte ervan), tekenen een plattegrond, fotograferen of tekenen het parkje, onderzoeken dier- en plantsoorten en bedenken waarom die aantrekkelijk zijn voor het dier. *Bekijk wel van te voren zelf welk deel van het parkje je uitkiest en tot waar de leerlingen mogen gaan.*

**Stap 5:** De leerlingen verwerken alle informatie in de uiteindelijke advertentie die ze op papier schrijven en tekenen.

**Stap 6:** De leerlingen presenteren de advertenties aan elkaar en geven feedback. Vragen die je kan stellen zijn:

- Waarom zou het dier het parkje in deze advertentie kopen?
- Hoe hebben jullie het aangepakt?
- Wat was moeilijk?
- Hoe ging de samenwerking?

## Variatietips

- Laat leerlingen een verkoopvideo van het bos maken, waarin het parkje wordt vastgelegd op video.

# Aantekeningen

A series of horizontal dotted lines for taking notes.



provincie  Utrecht

**ivn** natuur  
educatie